

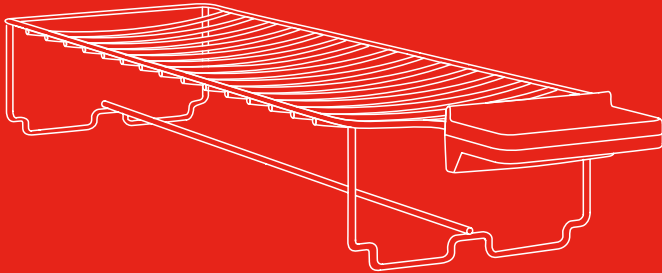

ZWILLING

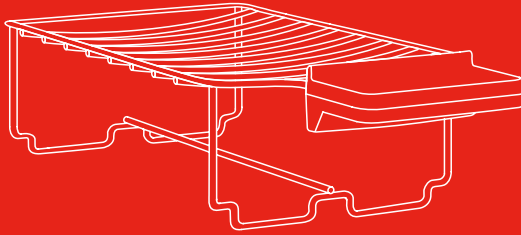

Bedienungsanleitung **2** | Operating instructions **4** |
Manuel d'utilisation **6** | Manual de instrucciones **8** |
Istruzioni per l'uso **10** | Instruções de utilização **12** |
操作说明书 **14** | 取扱説明書 **16**

ZWILLING® ENFINIGY

Sicherheitshinweise

Bei diesen Produkten handelt es sich um Zubehörteile für die Geräte ZWILLING Kurzschlitz-Toaster für 2 und 4 Scheiben sowie Langschlitz-Toaster für 4 Scheiben. Benutzen Sie die Produkte ausschließlich in Verbindung mit diesen Geräten. Vor dem Einsatz lesen Sie sich deren Bedienungsanleitungen und insbesondere die Sicherheitshinweise vollständig durch.

Für Schäden, die durch Nichtbeachtung dieser Bedienungsanleitung entstehen, übernimmt ZWILLING keine Haftung.

Verwenden Sie zum Aufwärmen von Brötchen immer den Brötchenaufsatz, legen Sie ein Brötchen nicht direkt auf den Toaster.

Berühren Sie den Brötchenaufsatz ausschließlich an seinem Griff, besonders nach dem Einsatz auf dem Toaster. Verbrennungsgefahr!

Vor dem Abnehmen, dem Transport oder der Reinigung des Brötchenaufsatzes, lassen Sie diesen vollständig abkühlen. Benutzen Sie den Brötchenaufsatz nicht während des Toastens von Brotscheiben.

Halten Sie Kinder von Verpackungsmaterial fern. Es besteht Erstickungsgefahr. Solches Material sicher lagern oder auf umweltfreundliche Weise entsorgen.

Verwendete Symbole



Vorsicht! Heiße Oberfläche



Gefahr von Sachschäden und Schäden am Gerät

Kombination

Brötchenaufsatz

Kurz

Lang

Passender Toaster

Kurzschlitz 2 Scheiben

Kurzschlitz 4 Scheiben

Langschlitz 4 Scheiben

Bedienung

Für die Bedienung des Brötchenaufsatzes siehe Seite 18.

Reinigung

Reinigen Sie den Brötchenaufsatz mit Wasser oder einem feuchten Tuch. Er ist für gelegentliche, aber nicht dauerhafte Reinigung in der Spülmaschine geeignet.

Kundendienst

Für Fragen zum Produkt kontaktieren Sie uns unter:
service-electrics@zwilling.com

Detaillierte Hinweise zu Service, Reparatur und Garantie finden Sie unter unter: www.zwilling.com/service

EN

Safety instructions

These products are accessories for the devices ZWILLING short slot toaster for 2 and 4 slices and long slot toaster for 4 slices. Only use these products in connection with these devices. Before using this device, please read the operating instructions and, in particular, the safety instructions in full.

ZWILLING accepts no liability for damage caused by non-observance of this operating manual.

Always use the bread roll attachment to warm up rolls, do not place a roll directly on the toaster.

Only touch the bread roll attachment by its handle, especially after use with the toaster. Risk of burns!

Before removing, transporting or cleaning the bread roll attachment, let it cool down completely.

Do not use the bread roll attachment while toasting slices of bread.

Keep the packaging material away from children. There is a danger of suffocation. Store such material safely or dispose of environmentally friendly.

Symbols used



Caution! Hot surface



Danger of material damage and damage to the device

Combination

Bread roll bracket

Short

Long

Matching toaster

Short slot 2 slices

Short slot 4 slices

Long slot 4 slices

Operation

See page 18 for information on use of the bread roll attachment.

Cleaning

Clean the bread roll attachment with water or a moist cloth. It is suitable for occasional, but not regular, cleaning in the dish washer.

Service

If you have any questions about the product, please contact us on: service-electrics@zwilling.com

Detailed information about service, repairs and warranty can be found on: www.zwilling.com/service

Consignes de sécurité

Ces produits sont des accessoires pour les grille-pain à fentes courtes pour 2 et 4 tranches de pain ainsi que pour les grille-pain à fentes longues pour 4 tranches de pain de ZWILLING. Utiliser ces produits exclusivement en combinaison avec ces appareils. Avant de les utiliser, vous devez impérativement lire l'intégralité de leur notice d'emploi et notamment les consignes de sécurité.

La société ZWILLING décline toute responsabilité pour les dommages résultant du non-respect des présentes instructions de service.

Pour chauffer les petits pains, utilisez toujours le support à viennoiseries, ne posez pas de petit pain directement sur le grille-pain.

Saisissez le support à viennoiseries uniquement par sa poignée, en particulier après son utilisation sur le grille-pain. Risque de brûlure !

Laisser le support à viennoiseries refroidir totalement avant de le sortir, de le transporter ou de le nettoyer.

N'utilisez pas le support à viennoiseries tout en faisant toaster des tranches de pain.

Tenir les enfants à l'écart des matériels d'emballage. Risque d'asphyxie. Ranger de tels matériaux en lieu sûr et les éliminer dans le respect de l'environnement.

Pictogrammes utilisés



Attention ! Surface brûlante



Risque de dommages matériels et de détérioration de l'appareil

Combinaison

Support à petits pains Grille-pain adapté

Court

Fente courte 2 tranches

Fente courte 4 tranches

Long

Fente longue 4 tranches

Utilisation

Pour l'utilisation du support à viennoiseries, reportez-vous à la page 18.

Nettoyage

Nettoyez le support à viennoiseries à l'eau ou avec un chiffon humide. Il est adapté à un nettoyage occasionnel, mais pas systématique, au lave-vaisselle.

Service après-vente

Pour toutes questions concernant le produit, veuillez nous contacter sous : service-electrics@zwilling.com

Des consignes détaillées pour la maintenance, la réparation et la garantie figurent sur : www.zwilling.com/service

ES

Indicaciones de seguridad

Estos productos son accesorios de los aparatos ZWILLING tostadora de ranura corta para 2 y 4 rebanadas y tostadora de ranura larga para 4 rebanadas. Utilice los productos exclusivamente en combinación con estos aparatos. Antes del uso, lea por completo los manuales de instrucciones y, especialmente, las indicaciones de seguridad.

ZWILLING no responde de los daños causados por la inobservancia del presente manual de instrucciones.

Utilice siempre el soporte para bollería para calentar los panecillos, no lo coloque directamente sobre la tostadora.

Toque el soporte para bollería únicamente por el asa, sobre todo después de usarlo sobre la tostadora.
¡Peligro de sufrir quemaduras!

Antes de extraer, transportar o limpiar el soporte para bollería, déjelo enfriar por completo.

No utilice el soporte para bollería mientras esté tostando rebanadas de pan.

Mantenga a los niños alejados del material de empaque. Existe peligro de asfixia. Guarde ese material en un lugar seguro o elimínelo de forma respetuosa con el medio ambiente.

Símbolos utilizados



¡Atención! Superficie caliente



Peligro de daños materiales y daños en el aparato

Combinación

| Soporte para bollería | Tostadora adecuada |
|-----------------------|--------------------|
|-----------------------|--------------------|

| | |
|-------|--|
| Corta | Ranura corta 2 rebanadas Ranura corta 4 rebanadas |
|-------|--|

| | |
|--------|--------------------------|
| Larga) | Ranura larga 4 rebanadas |
|--------|--------------------------|

Manejo

Para el manejo del soporte para bollería, vea la página 18.

Limpieza

Limpie el soporte para bollería con agua o un paño húmedo. Es apto para la limpieza ocasional en el lavavajillas, pero no continua.

Servicio al cliente

En caso de dudas sobre el producto, póngase en contacto con nosotros en: service-electrics@zwilling.com
Encontrará información detallada sobre el servicio posventa, la reparación y la garantía en: www.zwilling.com/service



IT

Avvertenze di sicurezza

Per quanto riguarda questi prodotti, si tratta di accessori per la gamma ZWILLING dei tostapane a feritoia breve per 2 e 4 fette di pane e tostapane a feritoia lunga per 4 fette di pane. Utilizzare questi prodotti esclusivamente assieme ai presenti dispositivi. Prima dell'impiego, leggere per intero le rispettive istruzioni d'uso ed in particolare le avvertenze di sicurezza.

ZWILLING declina qualsiasi responsabilità per danni provocati dalla mancata osservanza delle presenti istruzioni per l'uso.

Per riscaldare dei panini, impiegare sempre il relativo supporto, non posare mai i panini direttamente sul tostapane.

Afferrare il supporto per panini solo all'impugnatura, in particolare dopo averlo impiegato sul tostapane. Pericolo di ustioni!

Prima di toglierlo, trasportarlo o pulirlo, fare raffreddare completamente il supporto per panini.

Non impiegare il supporto per panini mentre si tosta-no fette di pane.

Tenere il materiale di imballaggio lontano dalla portata dei bambini. Sussiste pericolo di soffocamento. Conservare detti materiali in modo sicuro, oppure smaltirli nel rispetto dell'ambiente.



Simboli utilizzati



Attenzione! Superficie calda



Pericolo di danni materiali e di danni al dispositivo

Combinazione

Supporto panini

Basso

Lungo

Tostapane compatibile

A feritoia breve 2 fette

A feritoia breve 4 fette

A feritoia lunga 4 fette

Impiego

Per l'impiego del supporto per panini si veda pagina 18.

Pulizia

Pulire il supporto per panini con acqua ed un panno umido. Si può lavare occasionalmente, ma non è adatto per essere lavato in modo continuo nella lavastoviglie.

Assistenza clienti

Se avete delle domande inerenti al prodotto, contattateci, ecco l'indirizzo: service-electrics@zwilling.com

Informazioni dettagliate su assistenza, riparazione e garanzia del prodotto sono riportate sul sito: www.zwilling.com/service

Indicações de segurança

Estes produtos constituem peças de acessórios para os aparelhos ZWILLING torradeira de abertura curta para 2 e 4 fatias bem como torradeira de abertura longa para 4 fatias. Utilize os produtos apenas em combinação com esses aparelhos. Antes de utilizar leia as suas instruções de utilização completas, em especial as indicações de segurança.

A ZWILLING não assume qualquer responsabilidade por danos surgidos devido à não observância destas instruções de utilização.

Para aquecer pãezinhos, sempre utilize o suporte para pãozinho; não coloque um pãozinho diretamente sobre a torradeira.

Segure o suporte para pãozinho apenas pela pega, especialmente após a utilização na torradeira. Perigo de queimaduras!

Antes de remover, transportar ou limpar o suporte para pãozinho, deixe-o arrefecer por completo.

Não utilize o suporte para pãozinho enquanto torra fatias de pão.

Mantenha o material da embalagem fora do alcance das crianças. Existe perigo de asfixia. Armazenar tal material de forma segura ou eliminá-lo ecologicamente.

Símbolos utilizados



Cuidado! Superfície quente



Perigo de danos materiais e danificações ao aparelho

Combinação

Suporte para
pãozinho

Torradeira adequada

Curta

Abertura curta para 2 fatias

Abertura curta para 4 fatias

Longa

Abertura longa para 4 fatias

Utilização

Para a utilização do suporte para pãozinho veja a página 18.

Limpeza

Limpe o suporte para pãozinho com água ou pano húmido. Ele pode ser lavado uma vez por outra no lava-loiça, porém não permanentemente.

Serviço de apoio ao cliente

Para questões relativas ao produto contacte-nos em:
service-electrics@zwilling.com

Encontra informações pormenorizadas acerca da assistência técnica, reparação e garantia em: www.zwilling.com/service



ZH

安全提示

这些产品是 **ZWILLING** 双立人短型 2 和 4 槽烤面包机以及长型 4 槽烤面包机的配件。请仅与上述设备一起使用这些产品。使用前，请完整阅读使用说明书，特别是安全提示。

对于因不遵守此使用说明书而造成的损坏，**ZWILLING** 双立人不承担任何责任。

务必使用小面包烤架来加热小面包，切勿将小面包直接放在烤面包机上。

拿取时只能抓握小面包烤架的把手，尤其是在烤面包机上使用后。灼伤危险！

取下、移动或清洁小面包烤架前，务必让其完全冷却。

切勿在烘烤面包片时使用小面包烤架。

请将包装材料远离儿童保存。有窒息危险。请妥善保管此类材料或以环保的方式进行废弃处理。



使用的符号



小心！ 表面高温！



财产损失和设备损坏危险

组合

小面包烤架

配套的烤面包机

短型

短型 2 槽

短型 4 槽

长型

长型 4 槽

操作

小面包烤架的操作方法，请参见 18 页。

清洗

用水或湿布清洁小面包烤架。只可偶尔不得始终用洗碗机进行清洗。

售后服务

有关产品的任何问题，请通过以下方式联系我们：

service-electrics@zwilling.com

详细的服务、维修和保修提示，请参见：

www.zwilling.com/service



JA

安全に関する注意事項

当製品は、**ZWILLING**社の**2枚**または**4枚用**ショートスロットトースター、および**4枚用**のロングスロットトースターの付属品です。当製品は、必ずこれらの機器と一緒にお使いください。当製品をお使いの前に、必ずそれらの器具の取扱説明書と特に安全に関する注意事項を最後まで丁寧に読み取ってください。

当取扱説明書の説明に従わなかったことにより生じる損害に対しては、**ZWILLING**社は一切損害賠償責任を負わないものです。

ロールパン等を温める際には、必ずパンウォーマーを使用し、決してトースターのスロットの上に直接パンを置かないでください。

パンウォーマーは、トースターで使用後は特に、グリップのところではか触れないでください。でないと火傷をする危険があります。

パンウォーマーを取り外したり、運搬したり清掃したりする際には、パンウォーマーが完全に冷えてからにしてください。

トースターでパンを焼いている間は、パンウォーマーは使わないでください。

お子さまが梱包材に近づかないようにしてください。窒息の恐れがあります。梱包材、ビニール袋等は安全な場所に保管するか、環境にやさしい方法で処分してください。



使用されている記号



高温注意!



物的損害および当製品に損害が発生する危険

組み合わせ

パンウォーマー

ご使用になれるトースター

ショート

2枚用ショートスロット

4枚用ショートスロット

ロング

4枚用ロングスロット

使用法

パンウォーマーの使い方に関しては、18ページをご覧ください。

清掃

パンウォーマーの清掃には、水か水で濡らした布をお使いください。当製品は、稀には構いませんが、常時食洗器で洗うには適していません。

カスタマーサービス

製品に関するご質問は以下の連絡先にお問い合わせください：
 ①: service-electrics@zwilling.com
 サービス、修理および保証に関する詳細の情報は、以下をご覧ください：
www.zwilling.com/service



1.

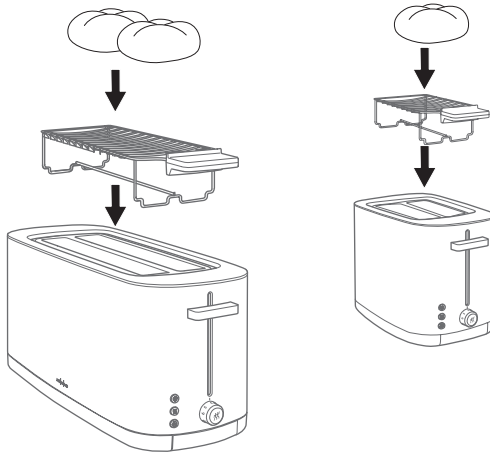

2.

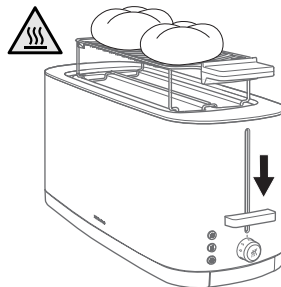

3.

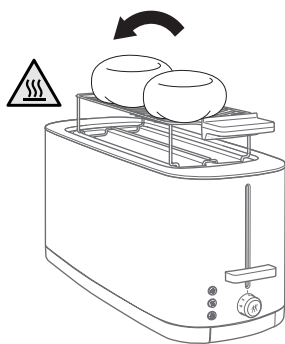

4.

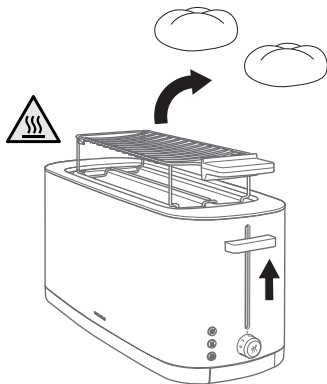

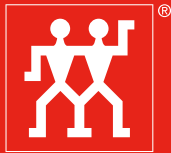

ZWILLING

ZWILLING J.A. HENCKELS AG
Gruenewalder Strasse 14-22 · 42657 Solingen
Germany · www.zwilling.com

Bread Roll Bracket_04980-644-0_V1.3_2020/03