



ZWILLING



Bedienungsanleitung **2** | Operating instructions **4** |  
Manuel d'utilisation **6** | Manual de instrucciones **8** |  
Istruzioni per l'uso **10** | Instruções de utilização **12** |  
操作说明书 **14** | 取扱説明書 **16**

---

**ZWILLING® ENFINIGY**

---

## Sicherheitshinweise

---

**Bei diesen Produkten handelt es sich um Zubehörteile für die Geräte ZWILLING Kurzschlitz-Toaster für 2 und 4 Scheiben sowie Langschlitz-Toaster für 4 Scheiben. Benutzen Sie die Produkte ausschließlich in Verbindung mit diesen Geräten. Vor dem Einsatz lesen Sie sich deren Bedienungsanleitungen und insbesondere die Sicherheitshinweise vollständig durch.**

**Für Schäden, die durch Nichtbeachtung dieser Bedienungsanleitung entstehen, übernimmt ZWILLING keine Haftung.**

Berühren Sie die Sandwichzange ausschließlich an ihrem Griff, besonders nach dem Einsatz mit dem Toaster. Verbrennungsgefahr!

Vor dem Herausnehmen, dem Transport oder der Reinigung der Sandwichzange lassen Sie diese vollständig abkühlen.

Halten Sie Kinder von Verpackungsmaterial fern. Es besteht Erstickungsgefahr. Solches Material sicher lagern oder auf umweltfreundliche Weise entsorgen.

## Verwendete Symbole



Vorsicht! Heiße Oberfläche



Gefahr von Sachschäden und Schäden am Gerät

## Kombination

### Sandwichzange

Kurz

Lang

### Passender Toaster

Kurzschlitz 2 Scheiben

Kurzschlitz 4 Scheiben

Langschlitz 4 Scheiben

## Bedienung

Für die Bedienung der Sandwichzange siehe Seite 18.

## Reinigung

Reinigen Sie die Sandwichzange mit Wasser oder einem feuchten Tuch. Sie ist für gelegentliche, aber nicht dauerhafte Reinigung in der Spülmaschine geeignet.

## Kundendienst

Für Fragen zum Produkt kontaktieren Sie uns unter:  
[service-electrics@zwilling.com](mailto:service-electrics@zwilling.com)

Detaillierte Hinweise zu Service, Reparatur und Garantie finden Sie unter: [www.zwilling.com/service](http://www.zwilling.com/service)

EN

---

## Safety instructions

---

**These products are accessories for the devices ZWILLING short slot toaster for 2 and 4 slices and long slot toaster for 4 slices. Only use these products in connection with these devices. Before using this device, please read the operating instructions and, in particular, the safety instructions in full.**

**ZWILLING accepts no liability for damage caused by non-observance of this operating manual.**

Only touch the sandwich tongs by their handle, especially after use with the toaster. Risk of burns!

Before removing, transporting or cleaning the sandwich tongs, let them cool down completely.

Keep the packaging material away from children. There is a danger of suffocation. Store such material safely or dispose of environmentally friendly.

## Symbols used



Caution! Hot surface



Danger of material damage and damage to the device

## Combination

### Sandwich Tongs

Short

Long

### Matching toaster

Short slot 2 slices

Short slot 4 slices

Long slot 4 slices

## Operation

See page 18 for information on use of the sandwich tongs.

## Cleaning

Clean the sandwich tongs with water or a moist cloth. They are suitable for occasional, but not regular, cleaning in the dish washer.

## Service

If you have any questions about the product, please contact us on: [service-electrics@zwilling.com](mailto:service-electrics@zwilling.com)

Detailed information about service, repairs and warranty can be found on: [www.zwilling.com/service](http://www.zwilling.com/service)

## Consignes de sécurité

**Ces produits sont des accessoires pour les grille-pain à fentes courtes pour 2 et 4 tranches de pain ainsi que pour les grille-pain à fentes longues pour 4 tranches de pain de ZWILLING. Utiliser ces produits exclusivement en combinaison avec ces appareils. Avant de les utiliser, vous devez impérativement lire l'intégralité de leur notice d'emploi et notamment les consignes de sécurité.**

**La société ZWILLING décline toute responsabilité pour les dommages résultant du non-respect des présentes instructions de service.**

Saisissez la pince à sandwich uniquement par sa poignée, en particulier après son utilisation avec le grille-pain. Risque de brûlure !

Laisser la pince à sandwich refroidir totalement avant de la sortir, de la transporter ou de la nettoyer.

Tenir les enfants à l'écart des matériels d'emballage. Risque d'asphyxie. Ranger de tels matériaux en lieu sûr et les éliminer dans le respect de l'environnement.

## Pictogrammes utilisés



Attention ! Surface brûlante



Risque de dommages matériels et de détérioration de l'appareil

## Combinaison

### Pince à sandwich

Court

Long

### Grille-pain adapté

Fente courte 2 tranches

Fente courte 4 tranches

Fente longue 4 tranches

## Utilisation

Pour l'utilisation de la pince à sandwich, reportez-vous à la page 18.

## Nettoyage

Nettoyez la pince à sandwich à l'eau ou avec un chiffon humide. Elle est adaptée à un nettoyage occasionnel, mais pas systématique, au lave-vaisselle.

## Service après-vente

Pour toutes questions concernant le produit, veuillez nous contacter sous : [service-electrics@zwilling.com](mailto:service-electrics@zwilling.com)

Des consignes détaillées pour la maintenance, la réparation et la garantie figurent sur : [www.zwilling.com/service](http://www.zwilling.com/service)

ES

## Indicaciones de seguridad

**Estos productos son accesorios de los aparatos ZWILLING tostadora de ranura corta para 2 y 4 rebanadas y tostadora de ranura larga para 4 rebanadas. Utilice los productos exclusivamente en combinación con estos aparatos. Antes del uso, lea por completo los manuales de instrucciones y, especialmente, las indicaciones de seguridad.**

**ZWILLING no responde de los daños causados por la inobservancia del presente manual de instrucciones.**

Toque las pinzas para sándwich únicamente por el asa, sobre todo después de usarlas en la tostadora. ¡Peligro de sufrir quemaduras!

Antes de extraer, transportar o limpiar las pinzas para sándwich, déjelas enfriar por completo.

Mantenga a los niños alejados del material de embalaje. Existe peligro de asfixia. Guarde ese material en un lugar seguro o elimínelo de forma respetuosa con el medio ambiente.



## Símbolos utilizados



¡Atención! Superficie caliente



Peligro de daños materiales y daños en el aparato

## Combinación

Pinzas para sándwich Tostadora adecuada

Corta

Ranura corta 2 rebanadas

Ranura corta 4 rebanadas

larga

Ranura larga 4 rebanadas

## Manejo

Para el manejo de las pinzas para sándwich, vea la página 18.

## Limpieza

Limpie las pinzas para sándwich con agua o un paño húmedo. Es apta para la limpieza ocasional en el lavavajillas, pero no continua.

## Servicio al cliente

En caso de dudas sobre el producto, póngase en contacto con nosotros en: [service-electrics@zwilling.com](mailto:service-electrics@zwilling.com)  
Encontrará información detallada sobre el servicio posventa, la reparación y la garantía en: [www.zwilling.com/service](http://www.zwilling.com/service)



IT

---

## Avvertenze di sicurezza

---

**Per quanto riguarda questi prodotti, si tratta di accessori per la gamma ZWILLING dei tostapane a feritoia breve per 2 e 4 fette di pane e tostapane a feritoia lunga per 4 fette di pane. Utilizzare questi prodotti esclusivamente assieme ai presenti dispositivi. Prima dell'impiego, leggere per intero le rispettive istruzioni d'uso ed in particolare le avvertenze di sicurezza.**

**ZWILLING declina qualsiasi responsabilità per danni provocati dalla mancata osservanza delle presenti istruzioni per l'uso.**

Afferrare la pinza da cucina per sandwich solo all'impugnatura, in particolare dopo averla impiegata con il tostapane. Pericolo di ustioni!

Prima di estrarre, trasportare o pulire la pinza per sandwich, farla raffreddare completamente.

Tenere il materiale di imballaggio lontano dalla portata dei bambini. Sussiste pericolo di soffocamento. Conservare detti materiali in modo sicuro, oppure smaltirli nel rispetto dell'ambiente.



## Simboli utilizzati



Attenzione! Superficie calda



Pericolo di danni materiali e di danni al dispositivo

## Combinazione

Pinza da cucina per sandwich    Tostapane compatibile

Basso

A feritoia breve 2 fette

A feritoia breve 4 fette

Lungo

A feritoia lunga 4 fette

## Impiego

Per l'impiego della pinza si veda pagina 18.

## Pulizia

Pulire la pinza per sandwich con acqua ed un panno umido. Si può lavare occasionalmente, ma non è adatta per essere lavata in modo continuo nella lavastoviglie.

## Assistenza clienti

Se avete delle domande inerenti al prodotto, contattateci, ecco l'indirizzo: [service-electrics@zwilling.com](mailto:service-electrics@zwilling.com)

Le informazioni dettagliate su assistenza, riparazione e garanzia del prodotto sono riportate sul sito: [www.zwilling.com/service](http://www.zwilling.com/service)

PT

## Indicações de segurança

**Estes produtos constituem peças de acessórios para os aparelhos ZWILLING torradeira de abertura curta para 2 e 4 fatias bem como torradeira de abertura longa para 4 fatias. Utilize os produtos apenas em combinação com esses aparelhos. Antes de utilizar leia as suas instruções de utilização completas, em especial as indicações de segurança.**

**A ZWILLING não assume qualquer responsabilidade por danos surgidos devido à não observância destas instruções de utilização.**

Segure a grelha para sanduíche apenas pela pega, especialmente após a utilização na torradeira. Perigo de queimaduras!

Antes de retirar, transportar ou limpar a grelha para sanduíche, deixe-a arrefecer por completo.

Mantenha o material da embalagem fora do alcance das crianças. Existe perigo de asfixia. Armazenar tal material de forma segura ou eliminá-lo ecologicamente.

## Símbolos utilizados



Cuidado! Superfície quente



Perigo de danos materiais e danificações ao aparelho

## Combinação

Grelha para sanduíche

Torradeira adequada

Curta

Abertura curta para 2 fatias

Abertura curta para 4 fatias

Longa

Abertura longa para 4 fatias

## Utilização

Para a utilização da grelha para sanduíche veja a página 18.

## Limpeza

Limpe a grelha para sanduíche com água ou pano húmido. Ela pode ser lavada uma vez por outra no lava-loiça, porém não permanentemente.

## Serviço de apoio ao cliente

Para questões relativas ao produto contacte-nos em:  
[service-electrics@zwilling.com](mailto:service-electrics@zwilling.com)

Encontra informações pormenorizadas acerca da assistência técnica, reparação e garantia em: [www.zwilling.com/service](http://www.zwilling.com/service)



ZH

## 安全提示

这些产品是 **ZWILLING** 双立人短型 **2** 和 **4** 槽烤面包机以及长型 **4** 槽烤面包机的配件。请仅与上述设备一起使用这些产品。使用前，请完整阅读使用说明书，特别是安全提示。

对于因不遵守此使用说明书而造成的损坏，**ZWILLING** 双立人不承担任何责任。

拿取时只能抓握三明治夹的把手，特别是在使用了烤面包机后。灼伤危险！

取出、移动或清洁三明治夹前，务必让其完全冷却。

请将包装材料远离儿童保存。有窒息危险。请妥善保管此类材料或以环保的方式进行废弃处理。



## 使用的符号



小心！表面高温！



财产损失和设备损坏危险

## 组合

三明治夹

配套的烤面包机

短型

短型 2 槽

短型 4 槽

长型

长型 4 槽

## 操作

三明治夹的操作方法，请参见 18 页。

## 清洗

用水或湿布清洁三明治夹。只可偶尔不得始终用洗碗机进行清洗。

## 售后服务

有关产品的任何问题，请通过以下方式联系我们：

[service-electrics@zwilling.com](mailto:service-electrics@zwilling.com)

详细的服务、维修和保修提示，请参见：

[www.zwilling.com/service](http://www.zwilling.com/service)



JA

## 安全に関する注意事項

当製品は、**ZWILLING**社の**2枚**または**4枚用**ショートスロットトースター、および**4枚用**のロングスロットトースターの付属品です。当製品は、必ずこれらの機器と一緒にお使いください。当製品をお使いの前に、必ずこれらの器具の取扱説明書と特に安全に関する注意事項を最後まで丁寧に読みください。

当取扱説明書の説明に従わなかったことにより生じる損害に対しては、**ZWILLING**社は一切損害賠償責任を負わないものです。

ホットサンドメーカーは、トースターで使用後は特に、グリップのところではか触れないでください。でないと火傷をする危険があります。

ホットサンドメーカーを取り外したり、運搬したり清掃したりする際には、ホットサンドメーカーが完全に冷えてからにしてください。

お子さまが梱包材に近づかないようにしてください。窒息の恐れがあります。梱包材、ビニール袋等は安全な場所に保管するか、環境にやさしい方法で処分してください。





## 使用されている記号



高温注意!



物的損害および当製品に損害が発生する危険

## 組み合わせ

### ホットサンドメーカー

ショート

ロング

### ご使用になれるトースター

2枚用ショートスロット

4枚用ショートスロット

4枚用ロングスロット

## 使用法

ホットサンドメーカーの使い方に関しては、18ページをご覧ください。

## 清掃

ホットサンドメーカーの清掃には、水か水で濡らした布をお使いください。当製品は、稀には構いませんが、常時食洗器で洗うには適していません。

## カスタマーサービス

製品に関するご質問は以下の連絡先にお問い合わせください：  
service-electrics@zwilling.com

サービス、修理および保証に関する詳細の情報は、以下をご覧ください：  
www.zwilling.com/service



**1.**

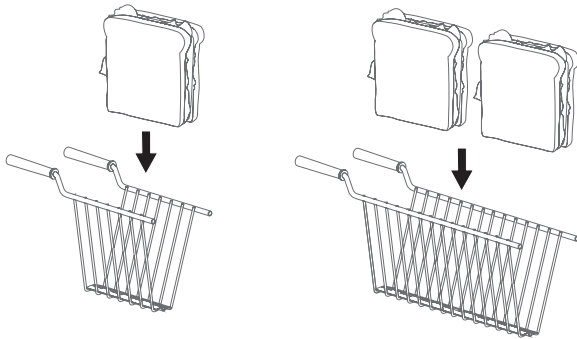

**2.**

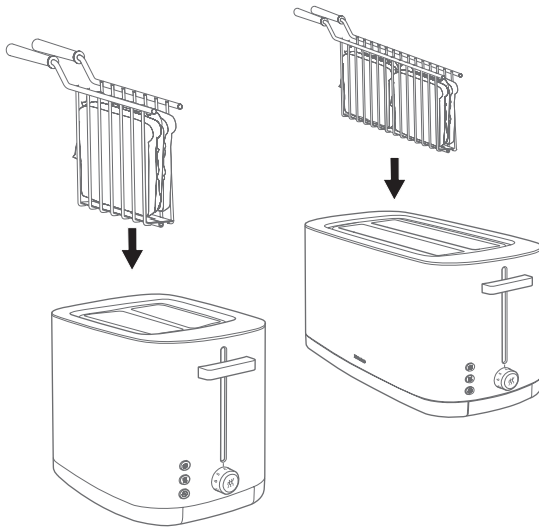

3.

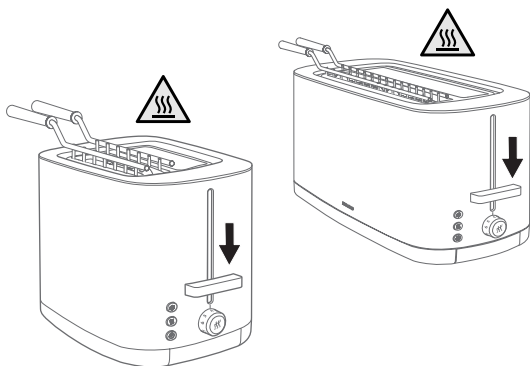

4.

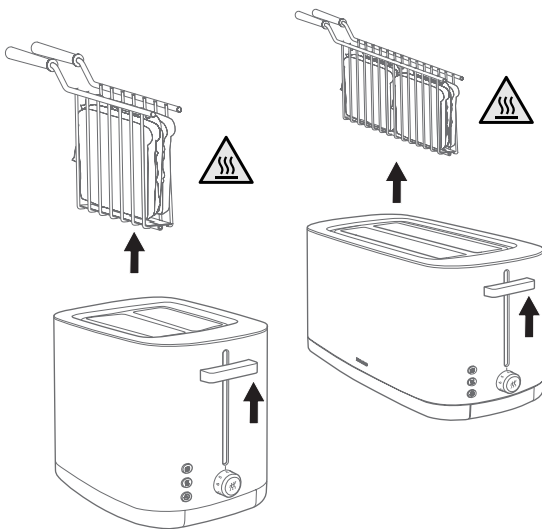

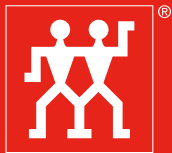

**ZWILLING**

**ZWILLING J.A. HENCKELS AG**  
Gruenewalder Strasse 14-22 · 42657 Solingen  
Germany · [www.zwilling.com](http://www.zwilling.com)

Sandwich long\_04980-71x-0\_V1.2\_2020/03